

Stempel

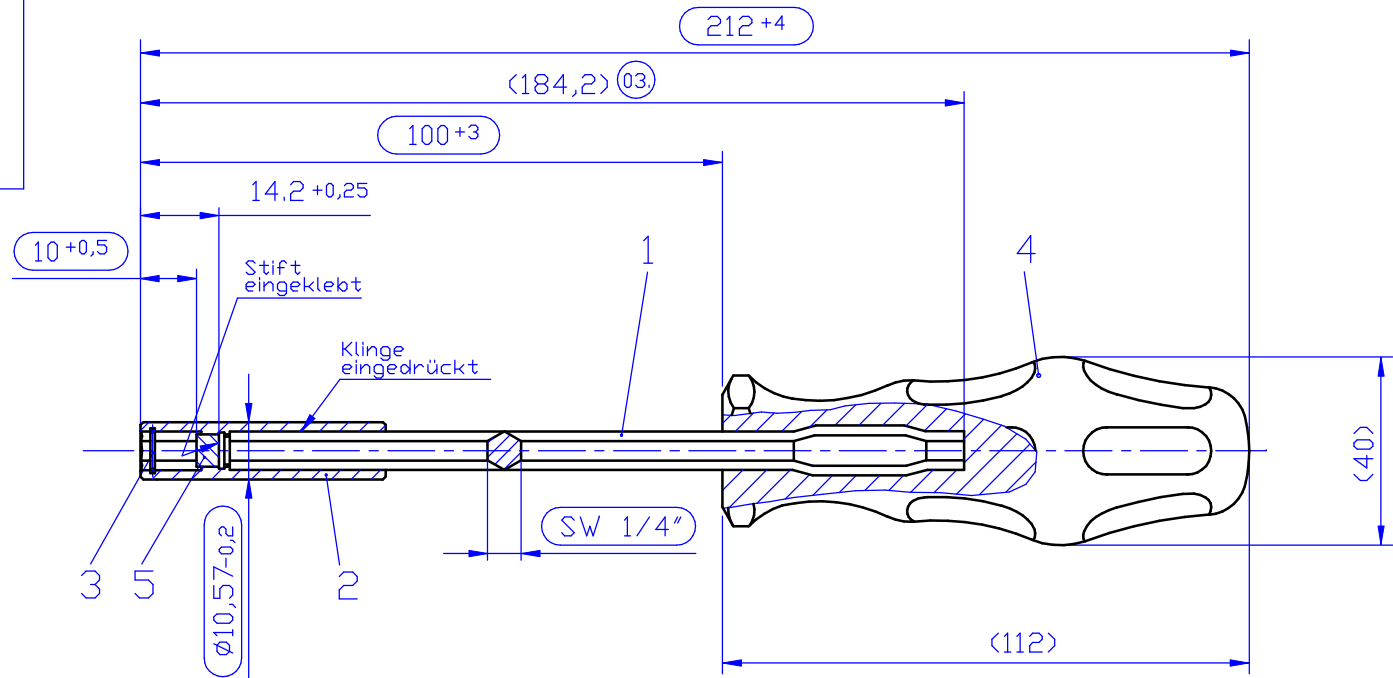
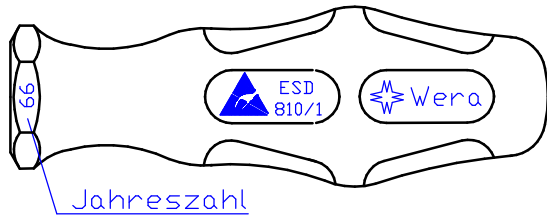

Klinge: Werkstoff: legierter Werkzeugstahl
 gehärtet: min. 55 HRC
 Oberfläche: matt verchromt

Hülse: Werkstoff: Edelstahl

Griff: Farbton: schwarz

Stempelfarbe: gelb 106 → 0101-00-00-WN-05-033

Drehmoment: Klinge/Heft 30 Nm

Drehmoment: Klinge/Hülse 60 Nm

Innensechskant ähnlich DIN 3126-D 6,3

Pos.Nr.	Stück	Benennung	Zeichn.-Nr.	Norm-Kurzbez.	Bestell-Nr.	Hersteller
5	1	Stift		Ø6x4		
4	1	KF-Heft 1K		Weralit-ESD ,1K		
3	1	Sprengring		0780-00-00-WF-01-001	Ød0,7/ØD8,0	
2	1	Hülse		0899-04-01-WF-02-001		
1	1	Skt.-Klinge		0810-01-00-WF-01-001		

Maßstab		Freimaßtoleranz		Bemerkung	
—		DIN ISO 2768-m K		Art.-Nr. 810/1 ESD Code-Nr. 328463	
1999	Tag	Name		Bezeichnung	
Bearb.	15.03.	Wölfel			
Gepr.					
				ESD-Bits-Handhalter	
Wera Werk			Wera		Zeichnungs-Nr.
Hermann Werner GmbH & Co 42349 Wuppertal			CAD		0810-01-00-KP-03-001
03.	Lfd.Nr.14	26.09.01	Furgal	Dateiname: 10001971	
02.	Lfd.Nr.12	26.05.99	Woe	Ersatz für	
Ausgabe	Änderung	Tag	Name	Ausg. 02.	